

KLASA 2MPS ZSS

DZIAŁ : MONTAŻ SAMOCHODOWY (ANDRZEJ GLANC)

TEMAT: Obsługa układu napędowego..wymiana oleju w bloku napędowym (Peugeot Berlingo)

CELE DO OSIĄGNIĘCIA PRZEZ UCZNIĄ:

- uczeń stosuje przepisy BHP,
- uczeń stosuje środki do zabezpieczenia pojazdu,
- uczeń wymienia olej w skrzyni biegu,

METODY NAUCZANIA: PRACA INDYWIDUALNA ZDALNA.

ŚRODKI DYDAKTYCZNE: DOKUMENTACJA TECHNICZNA-KSIĄŻKI SERWISOWE.

UCZEŃ ZNA ŚCIEŻKĘ REALIZACJI TEMATU:

- opracowuje plan działania,
- przygotowuje stanowisko zgodnie z instrukcją,
- sprawdza zamontowanie skrzyni biegów(stan poduszek)
- sprawdza szczelność skrzyni biegów i mostu napędowego,
- kontroluje poziom oleju, wymienia olej, płuka,
- smaruje wał napędowy, sprawdza działanie całego układu,
- analizuje przebieg zadania.
- sprząta stanowisko po wykonanym ćwiczeniu,
- omawia sposób wykonania zadania.

MATERIAŁY W FORMIE SKANÓW DOSTĘPNE W ODDZIELNYM PLIKU

Sprawdzenie bloku napędowego

Bloki napędowe samochodów Citroën BERLINGO / Peugeot PARTNER charakteryzują się dużą trwałością i niezawodnością. Stosując właściwą technikę jazdy oraz kontrolując poziom oleju w bloku napędowym można osiągnąć duże przebiegi pojazdu bez konieczności naprawy zespołu.

Nie zaleca się demontowania bloku napędowego w celu sprawdzenia jego stanu technicznego. W przypadku uszkodzenia należy oddać blok napędowy do wyspecjalizowanego warsztatu samochodowego celem naprawy lub wymiany (albo na nowy, albo na regenerowany).

Podczas naprawy lub wymiany zespołu należy pamiętać o prawidłowym doborze bloku napędowego do zamontowanego silnika w samochodzie. Podczas zamawiania części zamiennych należy podać typ i numer używanego bloku napędowego.

Sprawdzanie poziomu i wymiana oleju

Producent nie zaleca okresowej wymiany oleju w bloku napędowym. Podane w tym podrozdziale czynności są wykonywane w razie konieczności spuszczenia oleju podczas wykonywania innych napraw pojazdu.

Kontrola poziomu oleju w bloku napędowym jest zalecana co 60 000 km przebiegu pojazdu (podczas wykonywania okresowych czynności obsługiwo-naprawczych).

W celu sprawdzenia poziomu oleju należy wykręcić za pomocą klucza o przekroju kwadratowy (w niektórych wykonaniach klucza imbusowego) korek wlewowy oleju i włożyć palec w otwór wlewowy oleju. Jeżeli palec sięgnie oleju, to poziom oleju jest właściwy. Korek wlewowy (kontrolni poziomu) oleju oraz korek spustowy oleju w bloku napędowym MA znajdują się w miejscach pokazanych na rysunku 5.16 (z boku pod pokrywą), natomiast korki w bloku napędowym BE 3/5 pokazano na rysunku 5.17.

Olej najkorzystniej jest spuszczać, gdy skrzynia biegów jest ciepła. W celu spuszczenia oleju wykręcić korek spustowy oleju, znajdujący się w dolnej części obudowy mieszczącej przekładnię główną, bezpośrednio pod pótosią

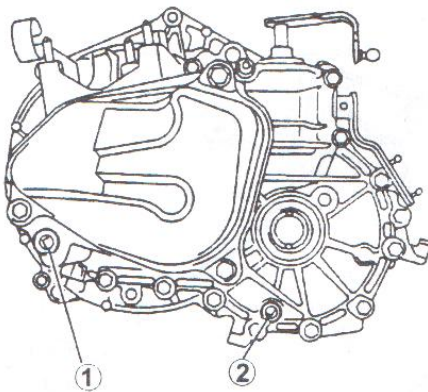

Rys. 5.16. BLOK NAPĘDOWY MA. Widok od strony korka spustowego oleju (2) i korka wlewowego oleju (1)

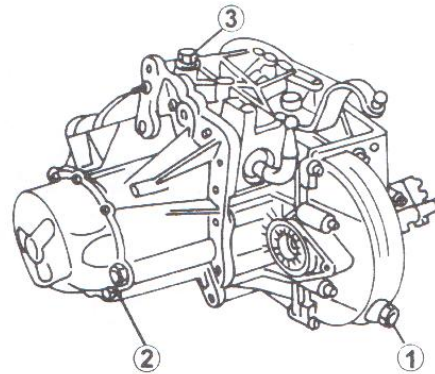

Rys. 5.17. BLOK NAPĘDOWY BE 3/5. Widok od strony korka spustowego oleju i korka wlewowego oleju (kontrolnego)
 1 – korek spustowy oleju
 2 – korek wlewowy oleju (korek otworu kontrolnego poziomu oleju)
 3 – odpowietrznik skrzyni biegów

1

2

3

4

5

5. PRZENIESIENIE NAPĘDU

1

po stronie pokrywy zamykającej. Olej spuścić do podstawionego naczynia. W czasie spuszczenia oleju korek wlewowy oleju powinien być również wykręcony, aby olej łatwiej wypływał.

2

Korek spustowy oleju należy dokładnie wyczyścić i po spłynięciu oleju natychmiast wkręcić w obudowę. Korek spustowy oleju bloku napędowego MA (2, patrz rys. 5.16) dokręcić momentem 25 N·m, natomiast korek spustowy oleju bloku napędowego BE 3/5 (1, patrz rys. 5.17) dokręcić momentem 30 N·m.

3

Blok napędowy MA należy napętnić 2 dm³ nowego oleju przekładniowego, natomiast blok napędowy BE 3/5 wymaga 1,8 dm³ nowego oleju. Właściwy poziom oleju sięga krawędzi otworu wlewowego. W przypadku bloku napędowego BE 3/5 przed wlaniem nowego oleju zaleca się odkręcenie odpowietrznika skrzyni biegów (3, patrz rys. 5.17). Do napętnienia bloków napędowych używać oleju przekładniowego 75W80. Korek wlewowy oleju bloku napędowego MA (1, patrz rys. 5.16) dokręcić momentem 25 N·m, natomiast korek wlewowy oleju bloku napędowego BE 3/5 (2, patrz rys. 5.17) dokręcić momentem 20 N·m. Przed dokręceniem korka wlewowego oleju należy sprawdzić stan uszczelek.

4

5